

●決勝トーナメント

6/23 (日)

6/29 (土)

6/30 (日)

7/6 (土)

(30分H→PK)

2会場8試合

1会場4試合

1会場4試合

1会場3試合

(橋GF・翔洋G)

(中島人工芝G)

(清水総合G)

(清水総合G)

予備日 7/7(日)

(中島人工芝G)

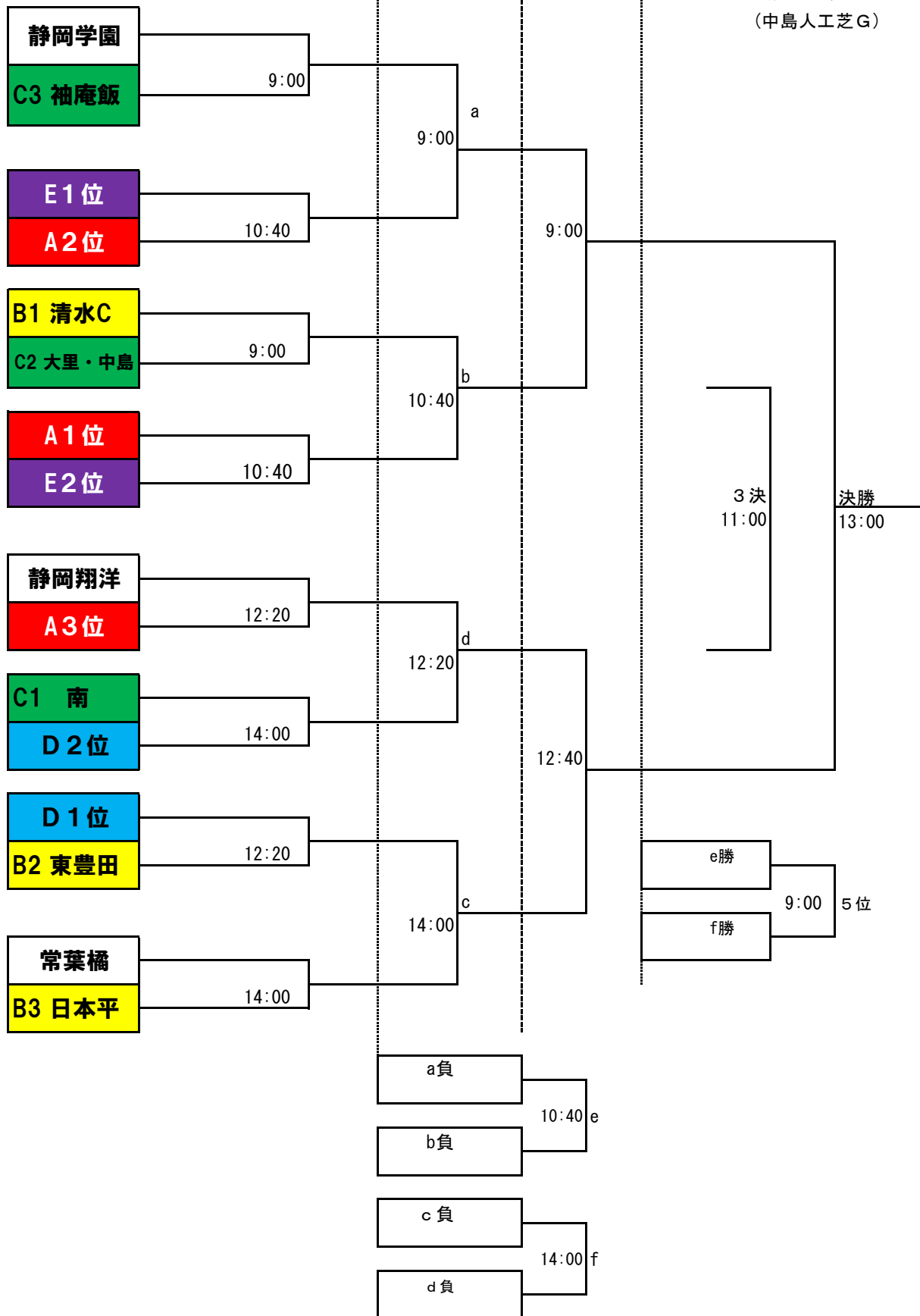

●決勝TM 審判割&役員

役員：敗退于一△顧問

6月23日		翔洋G		役員：		主審	副審	副審	4審
①	9:00	静岡学園	VS	C3 袖庵飯		②	②	②	役員
②	10:40	E1位	VS	A2位		①	①	①	役員
③	12:20	静岡翔洋	VS	A3位		④	④	④	役員
④	14:00	C1 南	VS	D2位		③	③	③	役員

6月23日		橘GF		役員：		主審	副審	副審	4審
①	9:00	B1 清水C	VS	C2 大里・中島		②	②	②	役員
②	10:40	A1位	VS	E2位		①	①	①	役員
③	12:20	D1位	VS	B2 東豊田		④	④	④	役員
④	14:00	常葉橘	VS	B3 日本平		③	③	③	役員

6月29日		中島人工芝		役員：		主審	副審	副審	4審
①準々決勝a	9:00		VS			②	②	②	役員
②準々決勝b	10:40		VS			①	①	①	役員
③準々決勝c	12:20		VS			④	④	④	役員
④準々決勝d	14:00		VS			③	③	③	役員

6月30日		清水総合		役員：		主審	副審	副審	4審
①準決勝	9:00		VS			②	②	②	役員
②敗復e	10:40		VS			役員	①	①	役員
③準決勝	12:20		VS			④	④	④	役員
④敗復 f	14:00		VS			役員	③	③	役員

7月6日		清水総合		役員：		主審	副審	副審	4審
②5決	9:00		VS			役員	役員	役員	役員
③3決	11:00		VS			役員	役員	役員	役員
④決勝	13:00		VS			役員	役員	役員	役員